

# M/C用多軸アタッチメント製作仕様書

機械メーカー	
機械機種	
主軸テーパー (例: BT30)	
プルスタッドボルト名称	
最大工具長	
最大工具巾	
最大工具重量	
使用予定刃具名称	
刃具長	
使用予定刃具チャッキングツール名称	打ち合わせにて決定します
ワーク材質	
A: 位置決めピン取付角度	
B: 主軸停止角度 (オリエンテーション時)	
C: 位置決めブロック高さ	
D: 工具取付時高さ	
φE: 位置決めピン形状 (φ18 or テーパー)	
H: 主軸センターと位置決めピンとの距離	
W: 位置決めブロック巾 (18 or テーパー)	
◎穴群ピッチ、又はワーク図面をお知らせ下さい	

※位置決めブロックは、機械軸頭の前端面に取付けて、多軸アタッチメントの位置決めを行います

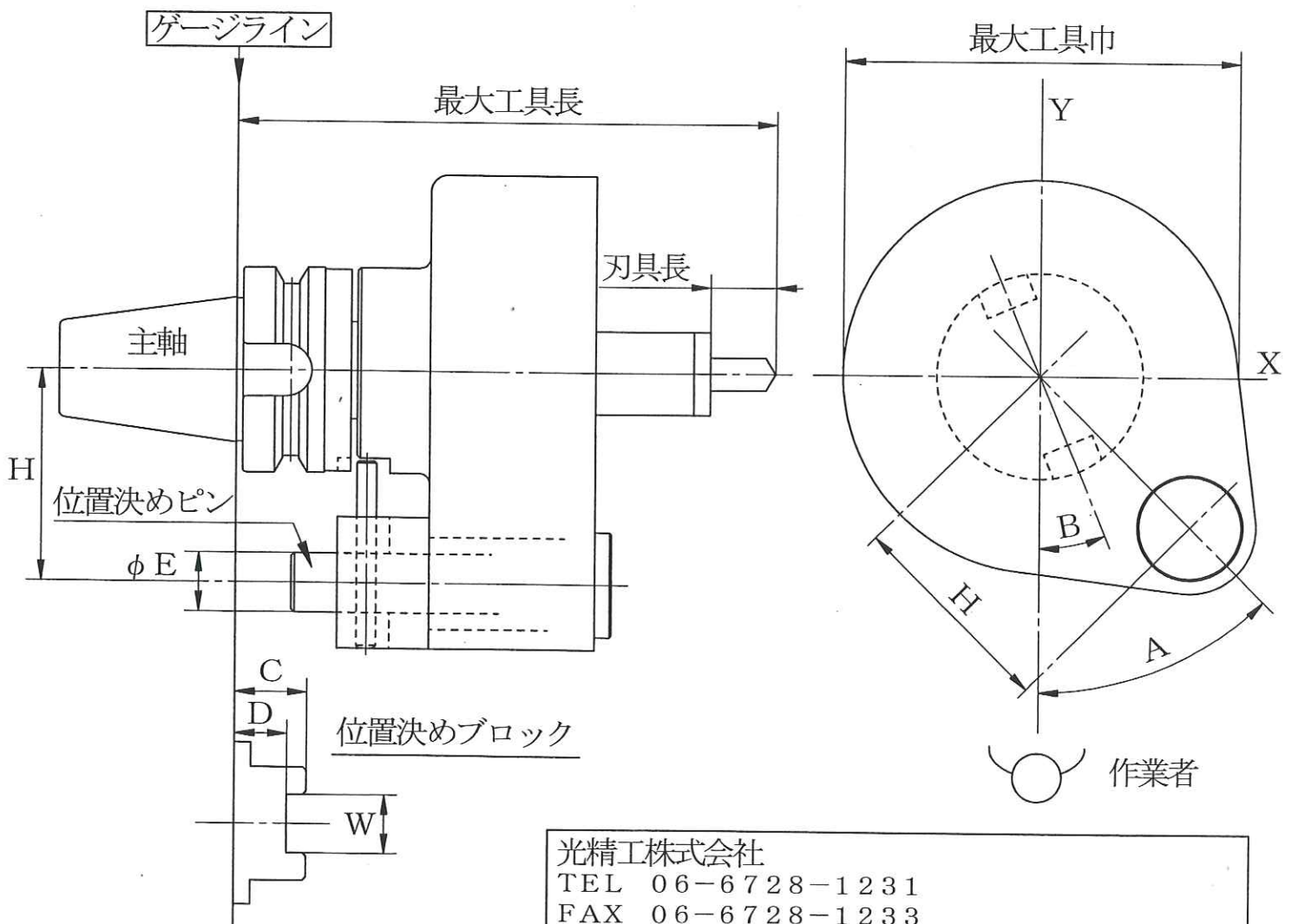

光精工株式会社  
 TEL 06-6728-1231  
 FAX 06-6728-1233  
 E-mail mail@hikari-seiko.co.jp